

EASYLIFT



Cit
citservice.eu

Sistema aiuto carico semiautomatico

Con l'esperienza di oltre mezzo secolo di storia aiutiamo le Aziende a risolvere le problematiche della movimentazione manuale e automatica dei carichi



La CIT SERVICE Srl in collaborazione con SCM GROUP Spa ha realizzato Il sistema di aiuto carico per Sezionatrici oggetto di questa presentazione.

CIT SERVICE è specializzata nella
Progettazione e costruzione
di attrezzature e sistemi di sollevamento
e movimentazione nel settore industriale.

Sistema semiautomatico per aiuto carico

Easylift

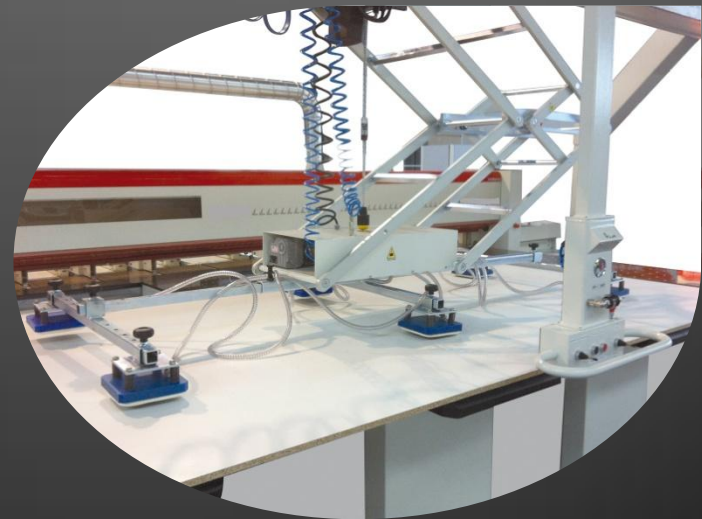

EASYLIFT PER SEZIONATRICI

Product Made in Italy

I sistemi di aiuto carico semiautomatico della gamma EASYLIFT consentono la movimentazione in assoluta sicurezza e senza alcuno sforzo da parte dell'operatore, di pannelli di piccole, medie e grandi dimensioni, prelevandoli da una zona di stoccaggio a fianco della sezionatrice e posizionandoli sul piano macchina.

Lo spostamento orizzontale e la corsa verticale viene affidato ad un paranco elettrico a catena, con carrello di traslazione manuale nella versione BASIC o elettrico nella versione TOP

Il comando di salita/discesa, e scorrimento destra/sinistra viene mediante azione mantenuta gestito dall'operatore.

Il sistema di presa del pannello avviene mediante un sistema a ventosa, il comando per il prelievo e lo scarico del materiale, viene gestito dall'operatore.

La regolazione trasversale e longitudinale delle piastre aspiranti, consente la movimentazione di pannelli di varie dimensioni.



SEMPLICITA' di utilizzo ed ERGONOMIA degli spazi, permettendo la movimentazione di carichi pesanti in perfetta sicurezza.

Disponibile in quattro versioni

Modello **BASIC**, economica e funzionale con ventosa alimentata ad aria compressa , o con pompa del vuoto elettrica

Modello **PRO** con sistema di asservimento al carico, e ventosa alimentata ad aria compressa, o con pompa elettrica

EASYLIFT PER PANNELLI NOBILITATI

sistema ventosa alimentata ad aria compressa



Product Made in Italy

ESYLIFT.2 Basic

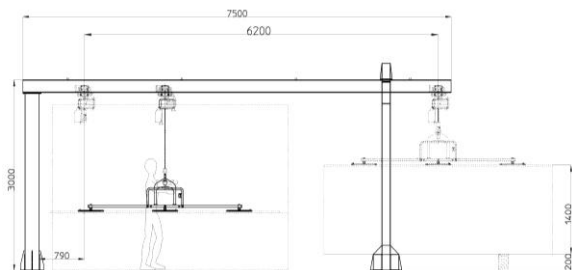

ESYLIFT.2 Pro

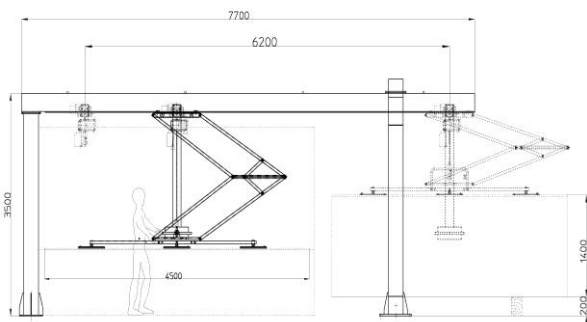

GENERALI		EASYLIFT.2 Basic		EASYLIFT.2 Pro	
Peso massimo pannello sollevabile	Kg	200	200	200	200
Dotazione ventose	n°	6	6	6	6
Diametro ventose	mm	200	200	200	200
Tensione	V / Hz	400/50	400/50	400/50	400/50
Potenza elettrica installata	Kw	1,5	1,5	1,5	1,5
Consumo aria compressa	Nl/sec	2.54	2.54	2.54	2.54
Velocità di sollevamento	mt/min	4	4	2/8	2/8
Velocità di traslazione	mt/min	14	14	5/20 Inverter	5/20 Inverter
AREA MIN / MAX SERVITA DALLE VENTOSE					
Lunghezza	mm	min 1200 max 2800			
Larghezza	mm	min 500 max 1100			
Spessore min / max del pannello	mm	min 10 max 50			
DIMENSIONI CATASTA					
Altezza massima da terra	mm	1600			
Altezza minima da terra	mm	200			
DIMENSIONI MACCHINA					
Lunghezza	mm	7700			
Larghezza	mm	2350			
Altezza	mm	3500			

EASYLIFT PER PANNELLI NOBILITATI

sistema ventosa alimentata con pompa del vuoto elettrica



Product Made in Italy

ESYLIFT.1 Basic

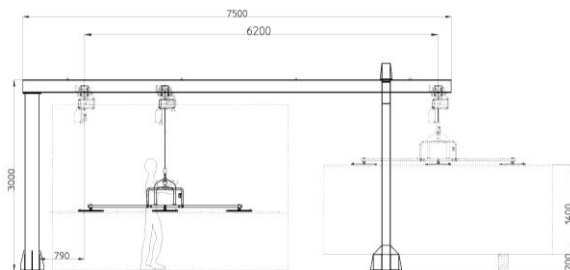

ESYLIFT.2 Pro

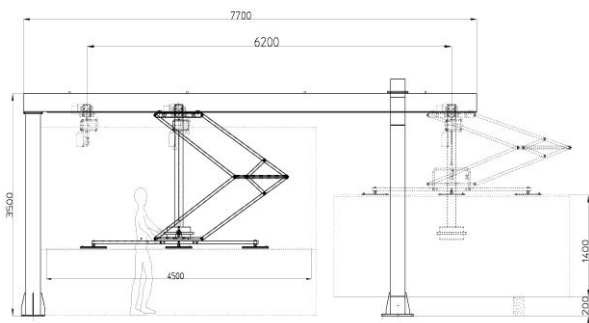

GENERALI		EASYLIFT.1 Basic EASYLIFT.1 Pro	
Peso massimo pannello sollevabile	Kg	200	200
Dotazione ventose	n°	6	6
Diametro ventose	mm	200	200
Tensione	V / Hz	400/50	400/50
Potenza elettrica installata	Kw	2	2.5
Portata pompa	Mc/h	8	12
Velocità di sollevamento	mt/min	4	2/8
Velocità di traslazione	mt/min	14	5/20 Inverter
AREA MIN / MAX SERVITA DALLE VENTOSE			
Lunghezza	mm	min 1200 max 2800	
Larghezza	mm	min 500 max 1100	
Spessore min / max del pannello	mm	min 10 max 50	
DIMENSIONI CATASTA			
Altezza massima da terra	mm	1600	
Altezza minima da terra	mm	200	
DIMENSIONI MACCHINA			
Lunghezza	mm	7700	
Larghezza	mm	2350	
Altezza	mm	3500	

EASYLIFT PER PANNELLI TRUCIOLARI – MDF

sistema ventosa alimentata ad aria compressa



Product Made in Italy

ESYLIFT.2 Basic T

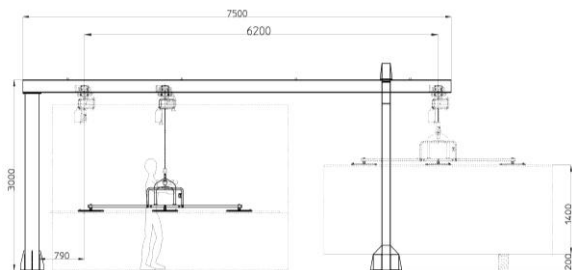

ESYLIFT.2 Pro T

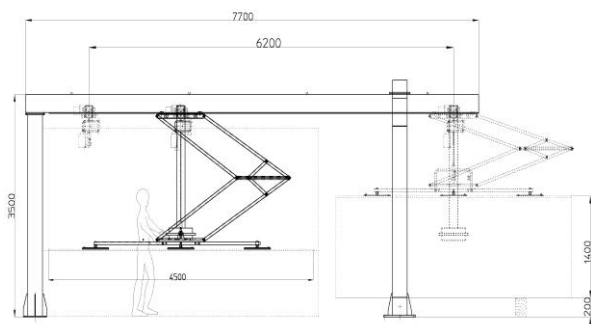

GENERALI		EASYLIFT.2BasicT	EASYLIFT.2ProT
Peso massimo pannello sollevabile	Kg	200	200
Dotazione ventose	n°	6	6
Diametro ventose	mm	270	270
Tensione	V / Hz	400/50	400/50
Potenza elettrica installata	Kw	1,5	1,5
Consumo aria compressa	NI/sec	6.5	6.5
Velocità di sollevamento	mt/min	4	2/8
Velocità di traslazione	mt/min	14	5/20 Inverter
AREA MIN / MAX SERVITA DALLE VENTOSE			
Lunghezza	mm	min 1200 max 2800	
Larghezza	mm	min 500 max 1100	
Spessore min / max del pannello	mm	min 10 max 50	
DIMENSIONI CATASTA			
Altezza massima da terra	mm	1600	
Altezza minima da terra	mm	200	
DIMENSIONI MACCHINA			
Lunghezza	mm	7700	
Larghezza	mm	2350	
Altezza	mm	3500	

EASYLIFT PER PANNELLI TRUCIOLARI – MDF

sistema ventosa alimentata con pompa del vuoto elettrica



Product Made in Italy

ESYLIFT.2 Basic T

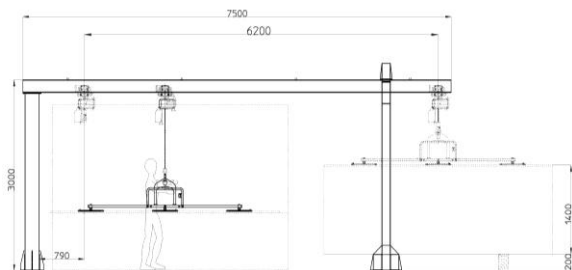

ESYLIFT.2 Pro T

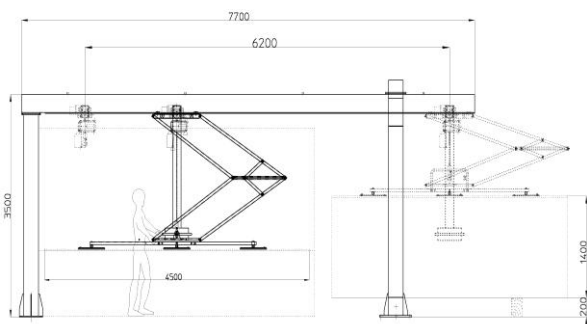

GENERALI		EASYLIFT.1BasicT	EASYLIFT.1ProT
Peso massimo pannello sollevabile	Kg	200	200
Dotazione ventose	n°	6	6
Diametro ventose	mm	270	270
Tensione	V / Hz	400/50	400/50
Potenza elettrica installata	Kw	2.5	3
Portata pompa	Mc/h	18	37
Velocità di sollevamento	mt/min	4	2/8
Velocità di traslazione	mt/min	14	5/20 Inverter
AREA MIN / MAX SERVITA DALLE VENTOSE			
Lunghezza	mm	min 1200 max 2800	
Larghezza	mm	min 500 max 1100	
Spessore min / max del pannello	mm	min 10 max 50	
DIMENSIONI CATASTA			
Altezza massima da terra	mm	1600	
Altezza minima da terra	mm	200	
DIMENSIONI MACCHINA			
Lunghezza	mm	7700	
Larghezza	mm	2350	
Altezza	mm	3500	

EASYLIFT PRO ciclo di lavoro



Product Made in Italy



1) Posizionamento nella zona di carico

2) Presa del pannello



Tempo ciclo
di carico
30 secondi



4) Scarico materiale

3) Traslazione sul piano macchina



EASYLIFT PRO

Il Top della Gamma



Product Made in Italy

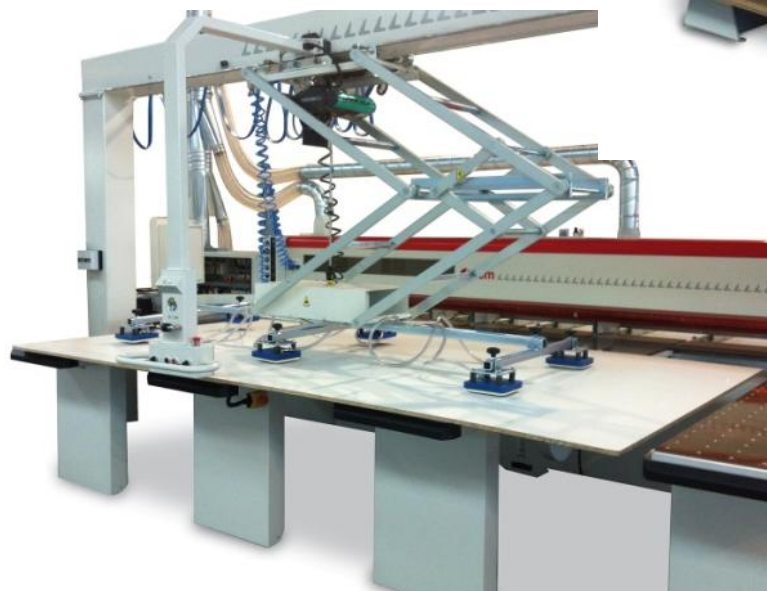



Product Made in Italy



Il sistema di asservimento al carico di EasyLift PRO evita qualsiasi sforzo dell'operatore, il pannello viene automaticamente traslato dalla postazione di carico e posizionato sul piano di ingresso della sezionatrice.





Product Made in Italy

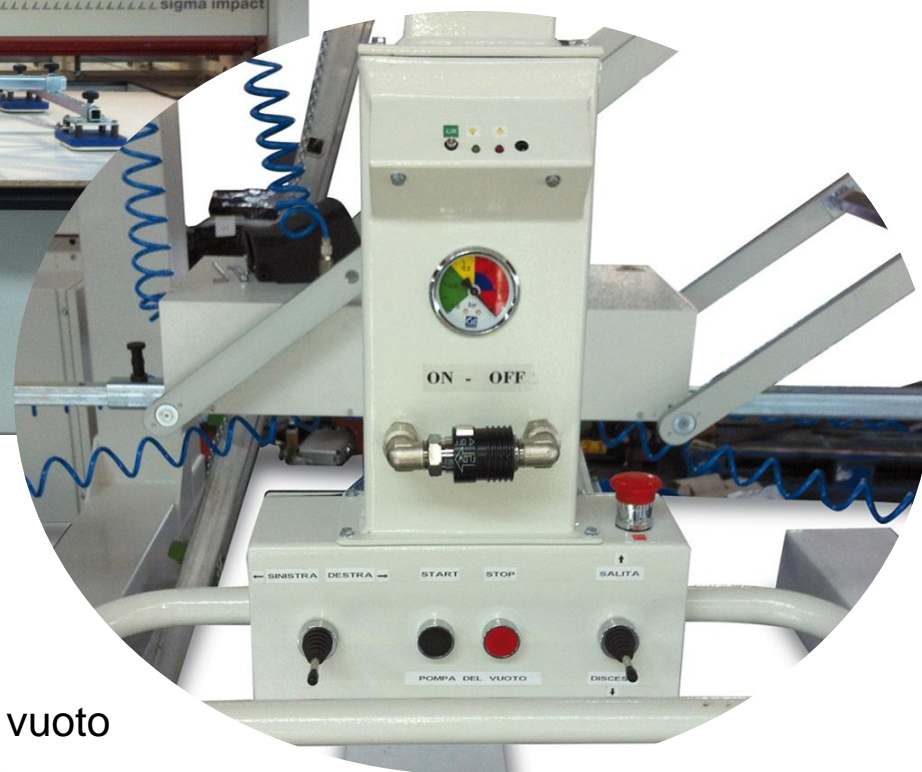
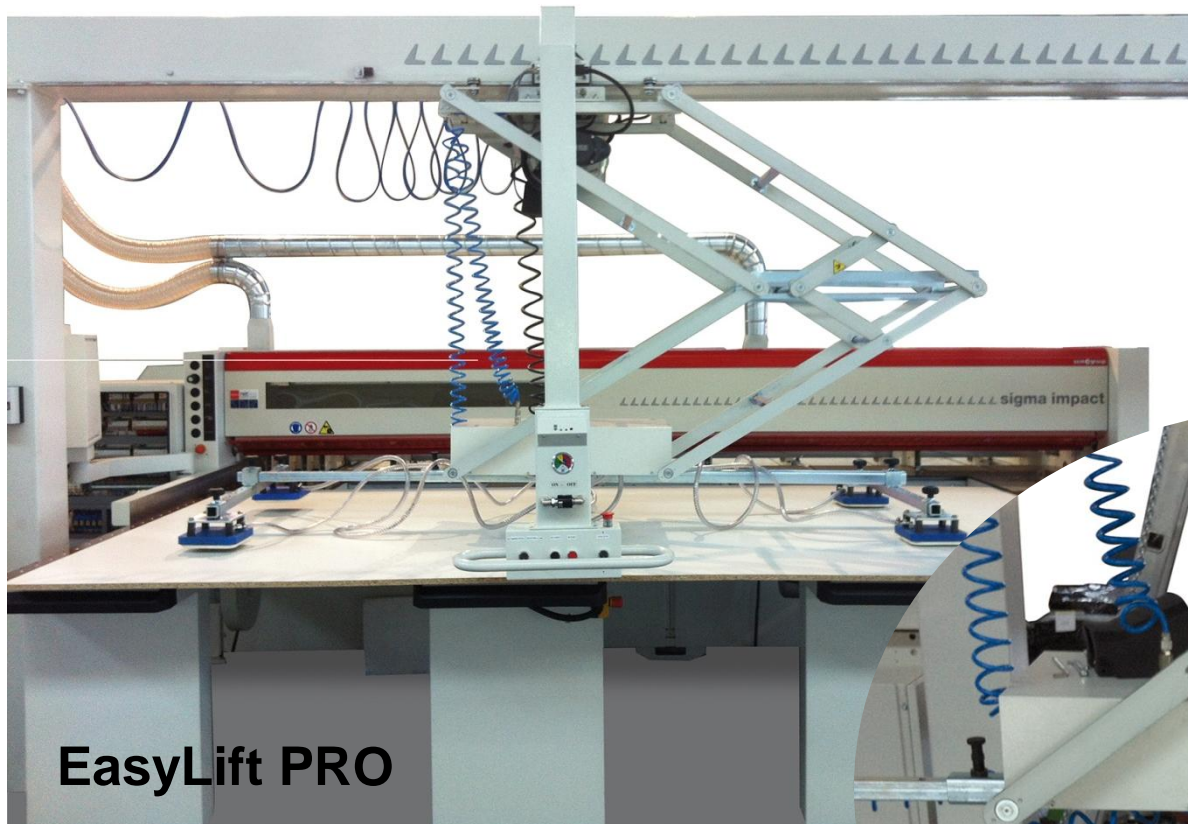

- Console di comando con pulsanti :
- salita / discesa
- avanti / indietro
- presa e rilascio materiale
- accensione e spegnimento pompa vuoto
- pulsante a fungo di emergenza

(opzionale: gestione comandi mediante radiocomando)

Perchè scegliere i prodotti della gamma Easylift

- prodotto Made in Italy interamente costruito presso le nostre officine
- semplicità e versatilità di utilizzo
- altissima produttività (30 sec.per ciclo di carico)
- massima sicurezza nella movimentazione del carico
- nessun ingombro nell'area adiacente alla sezionatrice
- possibilità di integrazione con PLC della sezionatrice per carico automatico
- massima ergonomia, movimentazione del pannello senza alcun sforzo
- ventosa per presa su materiali plastici, laminati , truciolari e MDF



Cit

Lifting Equipment

VENDITA E ASSISTENZA IMPIANTI DI SOLLEVAMENTO

citservice.eu

citservice.eu



Cit Service S.r.l.

Via Romania 7, 47021 Rimini (RN)
Tel. 0541.625758 (2 linee)
web: www.citservice.eu - email: citservice@citservice.eu
C.F. - P.IVA 03879240400 - Capitale Sociale € 20.000

